

Aufgabe 1.b)

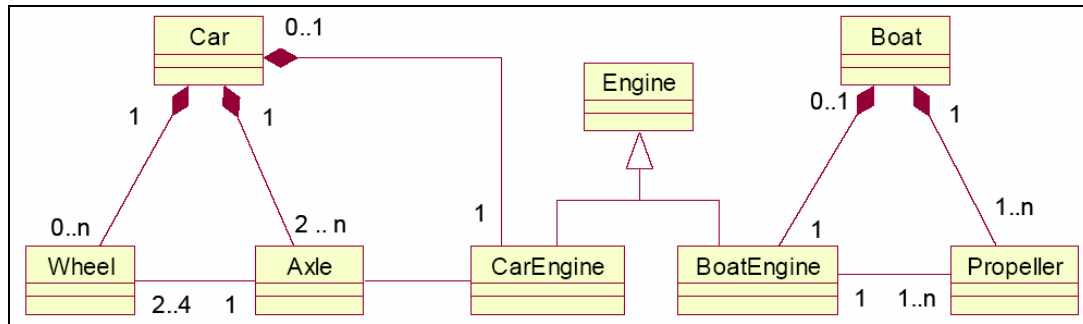

Aufgabe 2

Die Firma vermietet Autos und hat Filialen in ganz Europa. Ein Kunde kann entweder persönlich oder am Telefon einen Wagen mieten. Es wird eine Auswahl an Modellen angeboten, jeweils mehrere in jeder Preisgruppe. Sollte das vom Kunden gewünschte Modell nicht verfügbar sein, möchten wir seine Wahl speichern, um spätere Kundenwünsche besser erfüllen zu können. Wir speichern Details über den Hauptfahrer (also den Kunden, der das Auto mietet) und auch über jeden weiteren Passagier. Ein Auto kann bei verschiedenen Filiale gemietet, abgeholt und zurückgegeben werden.

