

Aufgabe 1

Erklären Sie die Bedeutung der einzelnen grafischen Elemente des in Abbildung 1 gezeigten Einsatzdiagramms. (Beschreiben Sie die Notation, nicht die dargestellte Anwendung)



Abbildung 1: Ein Einsatzdiagramm

Aufgabe 2

Transformieren Sie das folgende Sequenzdiagramm in ein Kollaborationsdiagramm. Verwenden Sie hierarchische Nummerierung.

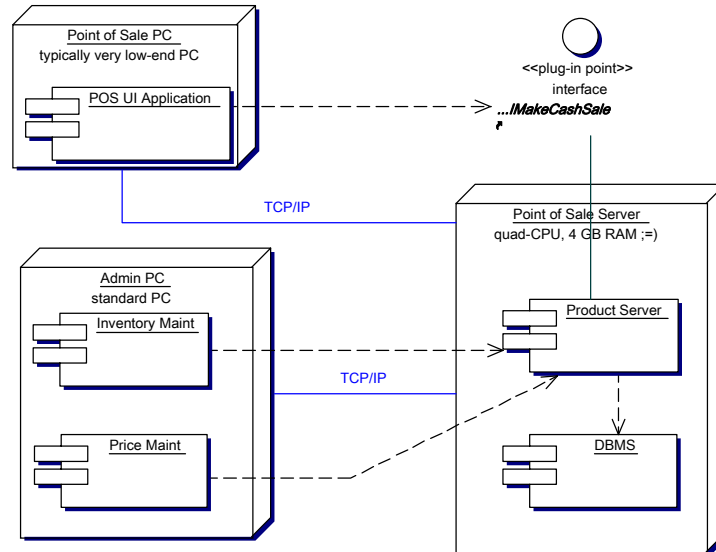
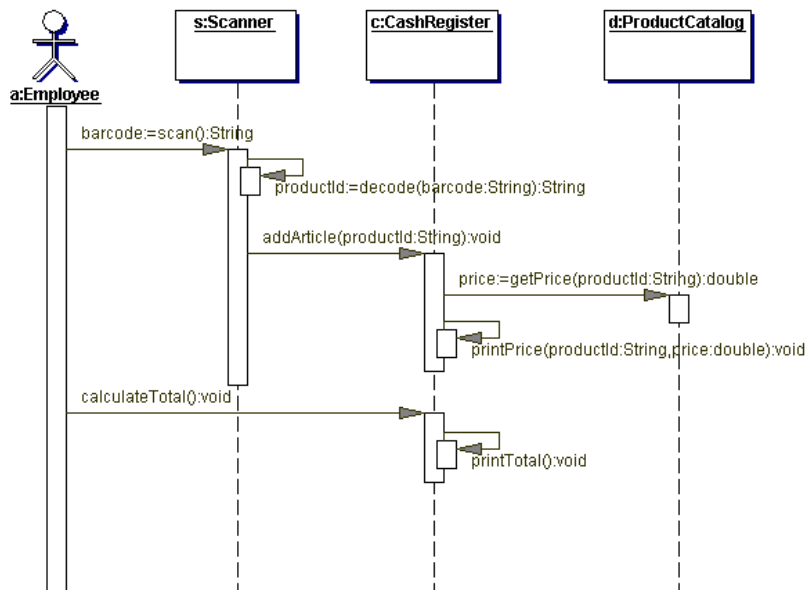

Aufgabe 3

Gegeben sei das folgende Diagramm:

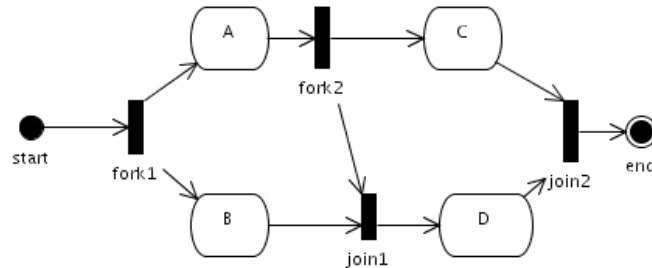

Kann D vor C vollendet werden? Begründen Sie Ihre Antwort.

Hinweis: Sie können eine Reihenfolge von Aktivitäten, die durch das Diagramm zugelassen werden, angeben, um Ihre Antwort zu erklären.

Aufgabe 4

Beschreiben Sie das folgende Diagramm ausgehend von “add student to candidate list” bis hin zu “take exam”. Stellen Sie sicher, dass sie Nebenläufigkeitsaspekte korrekt beschreiben.

